

- I** LETTORE TRANSPONDER
- GB** TRANSPONDER READER
- F** LECTEUR TRANSPONDEUR
- D** LESEGERÄT-TRANSPONDER
- E** LECTOR TRANSPONDER
- P** LEITOR TRANSPONDER

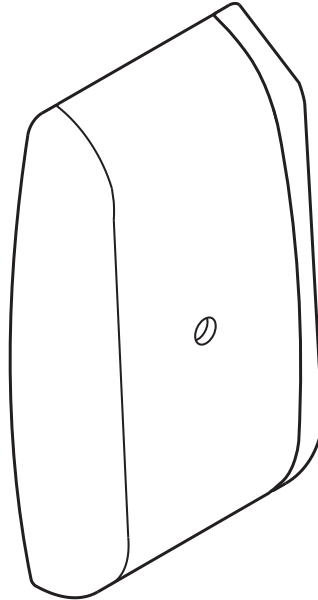

COMPASS SLIM



ISTRUZIONI D'USO E DI INSTALLAZIONE
INSTALLATION AND USER'S MANUAL
INSTRUCTIONS D'UTILISATION ET D'INSTALLATION
INSTALLATIONS-UND GEBRAUCHSANLEITUNG
INSTRUCCIONES DE USO Y DE INSTALACION
INSTRUÇÕES DE USO E DE INSTALAÇÃO



**AZIENDA CON SISTEMA DI GESTIONE
INTEGRATO CERTIFICATO DA DNV
= UNI EN ISO 9001:2008 =
UNI EN ISO 14001:2004**

Tel. +49 (0) 8752 - 86 58 09-0
E-Mail: info@bauer-tore.de



**DICHIARAZIONE DI CONFORMITÀ / DECLARATION OF CONFORMITY / DÉCLARATION DE CONFORMITÉ
KONFORMITÄTSERKLÄRUNG / DECLARACION DE CONFORMIDAD / DECLARAÇÃO DE CONFORMIDADE**

Fabbricante / Manufacturer / Fabricant / Hersteller / Fabricante / Fabricante:

BFT S.p.a.

Indirizzo / Address / Adresse / Adresse / Dirección / Endereço:

Via Lago di Vico 44
36015 - Schio
VICENZA - ITALY

- Dichiaro sotto la propria responsabilità che il prodotto: / Declares under its own responsibility that the following product: / Déclare sous sa propre responsabilité que le produit: / Erklärt auf eigene Verantwortung, daß das Produkt: / Declara, bajo su propia responsabilidad, que el producto: / Declara, sob a sua responsabilidade, que o produto:

LETTORE TRANSPONDER, TRANSPONDER READER, LECTEUR TRANSPONDEUR, LESEGERÄT-TRANSPONDER, LECTOR TRANSPONDER, LECTOR TRANSPONDER

COMPASS SLIM

- È conforme ai requisiti essenziali di sicurezza delle Direttive: / It complies with the main safety requirements of the following Directives: / Est conforme aux exigences essentielles de sécurité des Directives: / Es entspricht den grundlegenden Sicherheitsbedingungen der Direktiven: / Es conforme a los requisitos esenciales de seguridad de las Directivas: / Está conforme aos requisitos essenciais de segurança das Directivas:

BASSA TENSIONE / LOW VOLTAGE / BASSE TENSION / NIEDERSpannung / BAJA TENSION / BAIXA TENSÃO 73/23/CEE, 93/68/CEE (EN60335-1 (03)) (e modifiche successive / and subsequent amendments / et modifications successives / und ihren nachfolgende Änderungen / e modificações sucessivas / y modificaciones sucesivas).

COMPATIBILITÀ ELETTROMAGNETICA / ELECTROMAGNETIC COMPATIBILITY / COMPATIBILITÉ ÉLECTROMAGNÉTIQUE / ELEKTROMAGNETISCHE KOMPATIBILITÄT / COMPATIBILIDAD ELECTROMAGNÉTICA / COMPATIBILIDADE ELECTROMAGNÉTICA 89/336/CEE, 91/263/CEE, 92/31/CEE, 93/68/CEE (EN61000-6-1, EN61000-6-2, EN61000-6-3, EN61000-6-4, EN55014-1, EN55014-2) (e modifiche successive / and subsequent amendments / et modifications successives / und ihren nachfolgende Änderungen / e modificações sucessivas / y modificaciones sucesivas).

SCHIO, 31/10/2006

Il Rappresentante Legale / The legal Representative
Le Représentant Légal / Der gesetzliche Vertreter
El Representante Legal / O Representante legal

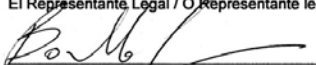

(GIANCARLO BONOLLO)

Fig. 1

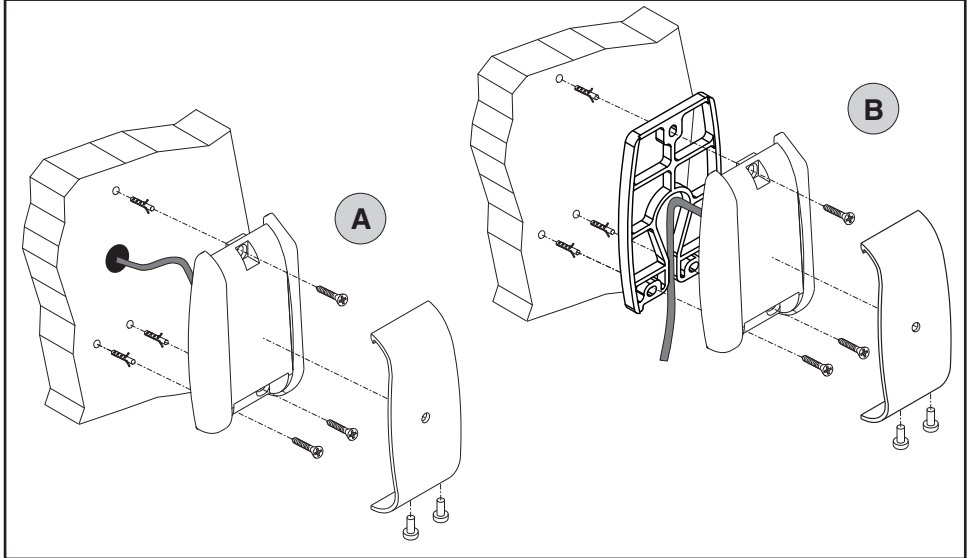

L'installazione e la manutenzione devono essere eseguite da personale qualificato.
 Il lettore trasponder deve essere esclusivamente collegato a schede controllo serie COMPASS.
 Nel caso dell'installazione di due **COMPASS SLIM**, tenerli lontani uno dall'altro almeno 1 metro.

Installation and maintenance must be carried out by qualified personnel.
 The transponder reader must be connected to COMPASS series control boards only.
 When two **COMPASS SLIM** are installed, keep them at a distance of at least one meter from one another.

L'installation et l'entretien doivent être effectués par un personnel qualifié.
 Le lecteur transpondeur doit être exclusivement branché à des cartes de contrôle série COMPASS.
 En cas d'installation de deux **COMPASS SLIM**, il faut les tenir éloignés l'un de l'autre d'au moins un mètre.

Die Installation und die Wartung sind Fachleuten vorbehalten.
 Der Transponderleser darf ausschließlich an Steuerkarten der Serie COMPASS angeschlossen werden.
 Werden zwei **COMPASS SLIM** installiert, müssen sie mindestens einen Meter voneinander entfernt sein.

La instalación y el mantenimiento deben ser realizados por personal cualificado.
 El lector trasponder debe conectarse exclusivamente a tarjetas de control de la serie COMPASS.
 En el caso de la instalación de dos **COMPASS SLIM**, es preciso mantenerlos lejos uno del otro al menos un metro.

A instalação e a manutenção devem ser executadas por pessoal qualificado.
 O leitor transponder deve ser exclusivamente ligado à placas de controlo da série COMPASS.
 No caso de instalação de dois **COMPASS SLIM**, mantê-los afastados um do outro pelo menos um metro.

DATI TECNICI – TECHNICAL SPECIFICATIONS – CARACTERISTIQUES TECHNIQUES – TECHNISCHE DATEN – DATOS TECNICOS – DADOS TÉCNICOS	
ALIMENTAZIONE–POWER SUPPLY–ALIMENTATION– VERSORGUNGSSPANNUNG–ALIMENTACIÓN–ALIMENTAÇÃO	12 V $\overline{\text{---}}$ (min. 11V - max. 16V)
ASSORBIMEN–ABSORPTION–ABSORPTION – STROMAUFNAHME–ABSORCIÓN–ABSORÇÃO	30-40 mA
DIMENSIONI–DIMENSIONS–DIMENSIONS– ABMESSUNGEN–DIMENSIONES–DIMENSÕES	Fig.2
TEMPERATURA DI FUNZIONAMENTO–ENVIRONMENTAL CONDI- TIONS–CONDITIONS AMBIANTES–UMGEBUNGSBEDINGUNGEN– CONDICIONES AMBIENTALES–CONDIÇÕES AMBIENTAIS	-20° C / +60° C
GRADO DI PROTEZIONE – PROTECTION LEVEL– DEGRÉ DE PROTECTION – SCHUTZGRAD – GRADO DE PROTECCIÓN – GRAU DE PROTECÇÃO	IP 55

Colore - Color - Couleur Farbe - Color - Cor	Funzione - Function Fonction - Funktion Función - Função
Rosso-Red-Rouge Rot-Rojo-Vermelho	$\overline{\text{---}}$ 12V+
Verde - Green-Vert Grün-Verde-Verde	DATA 1
Bianco-White-Blanc Weiß-Blanco-Branco	DATA 0
Nero-Black-Noir Nero-Negro-Preto	GND
Giallo-Yellow-Jaune Gelb-Amarillo-Amarelo	LED A
Marrone-Brown-Marron- Braun-Maron-Castanho	LED B

